

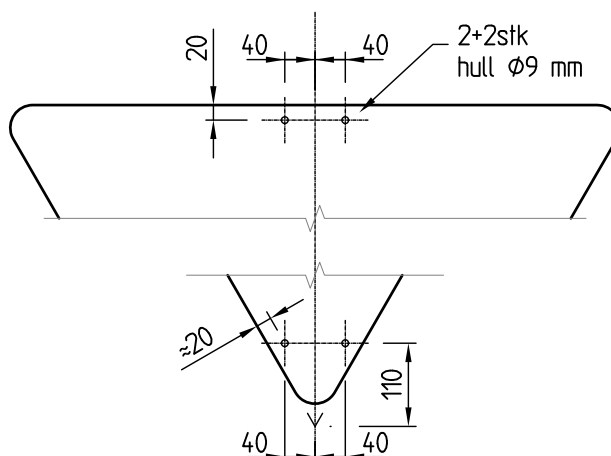

Hastighetssignal	
F.nr.	Tekst
824.214.040	2
824.214.060	3
824.214.080	4
824.214.100	5
824.214.110	55
824.214.120	6
824.214.130	65
824.214.140	7
824.214.150	75
824.214.160	8
824.214.180	9
824.214.190	95
824.214.200	10
824.214.220	11
824.214.230	115
824.214.240	12
824.214.260	13



Hullplassering topp og bunn.

MERKNADER:

Utføres i henhold til teknisk spesifikasjon: OB.800044-000, dersom ikke annet er angitt

Refleks klasse	3	Farge forside	Gul	Symbol	Sort kant og tall utformet etter Statens Vegvesens normaler , H=300				
Tykkelse, materiale	3 mm aluminium				Forsyning F.nr.	Se tabell.			
002	Oppdatert tegning og nytt merknadsfelt				21.11.11	NALTOR	HMH	TBO	
001	Div. endr. under Utførelse. Tallendr. i skiltet.				19.02.04	RuWa			
000	Omtegnet				19.01.96	SB			
Rev.	Revisjonen gjelder				Dato	Tegnet av	Kontrollert av	Godkjent av	
Overbygning Skilt, signal 68A Nedsatt kjørehastighet Produksjonstegning					Målestokk:	Fritekst 1			
					1:10	Fritekst 2			
						Fritekst 3			
						Fritekst 3			
					Produsent		BTE		
Prod.tegn.nr.									
Erstatning for									
Erstattet av									
 Jernbaneverket					Tegningsnummer:			Rev.:	
					OB.701844-000			002	